

RÉF : PROL345

TENTE PLIANTE PROMALIGHT

3 X 4,5 M
USAGE FRÉQUENT

DESCRIPTION

- Tente parapluie en ALUMINIUM
- Légère +++
- Solide ++++
- Système de blocage : goupille à ressort munie d'un anneau gainé.

FINITION ARMATURE

- Poteaux octogonaux en aluminium anodisé renforcé diamètre 40/45mm et 1,5mm d'épaisseur.
- Croisillons renforcés avec une chambre doublée.
- Pièces de connexion en aluminium et fonte d'aluminium.
- Base des pieds élargie en acier galvanisé.

TOIT

- Polyester 300 gr/m² enduit PVC Livré avec sa housse de transport et son kit d'haubanage.

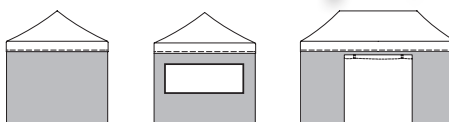

AU CHOIX

Réf : KITALB4 composé de 3 murs pleins, 1 mur porte

Réf : KITALBW4 composé de 3 murs fenêtres rectangulaires, 1 mur porte

VENDU SÉPARÉMENT :

- Kit de parois (KITALB4, KITALB4W)
- Gouttières 3 m et 4,5 m (GUT3 GUT45)
- Comptoir bar alu de 3 m (CBA-3)
- Connecteurs (ACCNEC)
- Contrepoids de différents formats (de 14 à 30 kg)
- Lampe et chauffage (L300/L400/L500)
- Pièces détachées



Blanc Noir
Toit de couleur en option

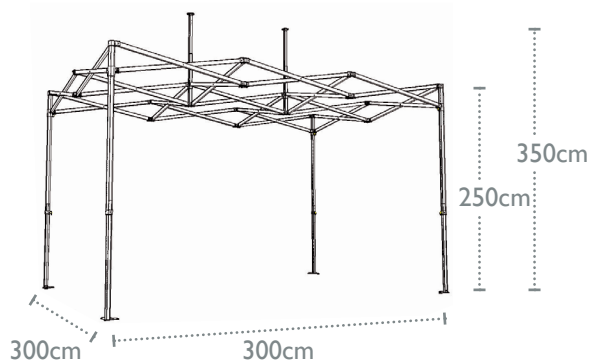

Dimensions structure (L x l x h) : 300 x 450 x 220 à 250 cm

Hauteur centrale : de 315 à 345 cm

Poids armature net : 25 kg

Dimensions pliée : 156 x 35 x 26 cm